

Débat d'Orientation Budgétaire 2023.

Conseil d'administration du 4 juillet 2022

Délibération 2022/07/CA-066

Vu le code de l'éducation, notamment ses articles L.712-1 et L.712-3 ;

Vu le code de l'éducation, notamment ses articles R719-51 à R719-112 relatifs au budget et au régime financier des établissements publics à caractère scientifique, culturel et professionnel bénéficiant des responsabilités et compétences élargies ;

Vu les statuts de l'Université Toulouse III – Paul Sabatier et notamment son article 30 ;

A l'issu d'un débat et après en avoir délibéré, les conseillers définissent les priorités et orientations pour l'élaboration du budget 2023 conformément au document joint à la présente délibération.

Toulouse, le 4 juillet 2022
Le Président,



Jean-Marc BROTO

Délibération adoptée à la majorité des votes exprimés

Nombre de membres : 36
Nombre de membres présents : 22
Nombre de membres représentés : 10

Nombre de voix favorables : 16
Nombre de voix défavorables : 2
Nombre d'abstentions : 14
Ne prennent pas part au vote : 0

Débat d'orientation budgétaire 2022



UNIVERSITÉ
TOULOUSE III
PAUL SABATIER



DEBAT D'ORIENTATION BUDGETAIRE 2022

1- Calendrier

2- Contexte et bilans

3- Orientations

Calendrier du débat d'orientation budgétaire

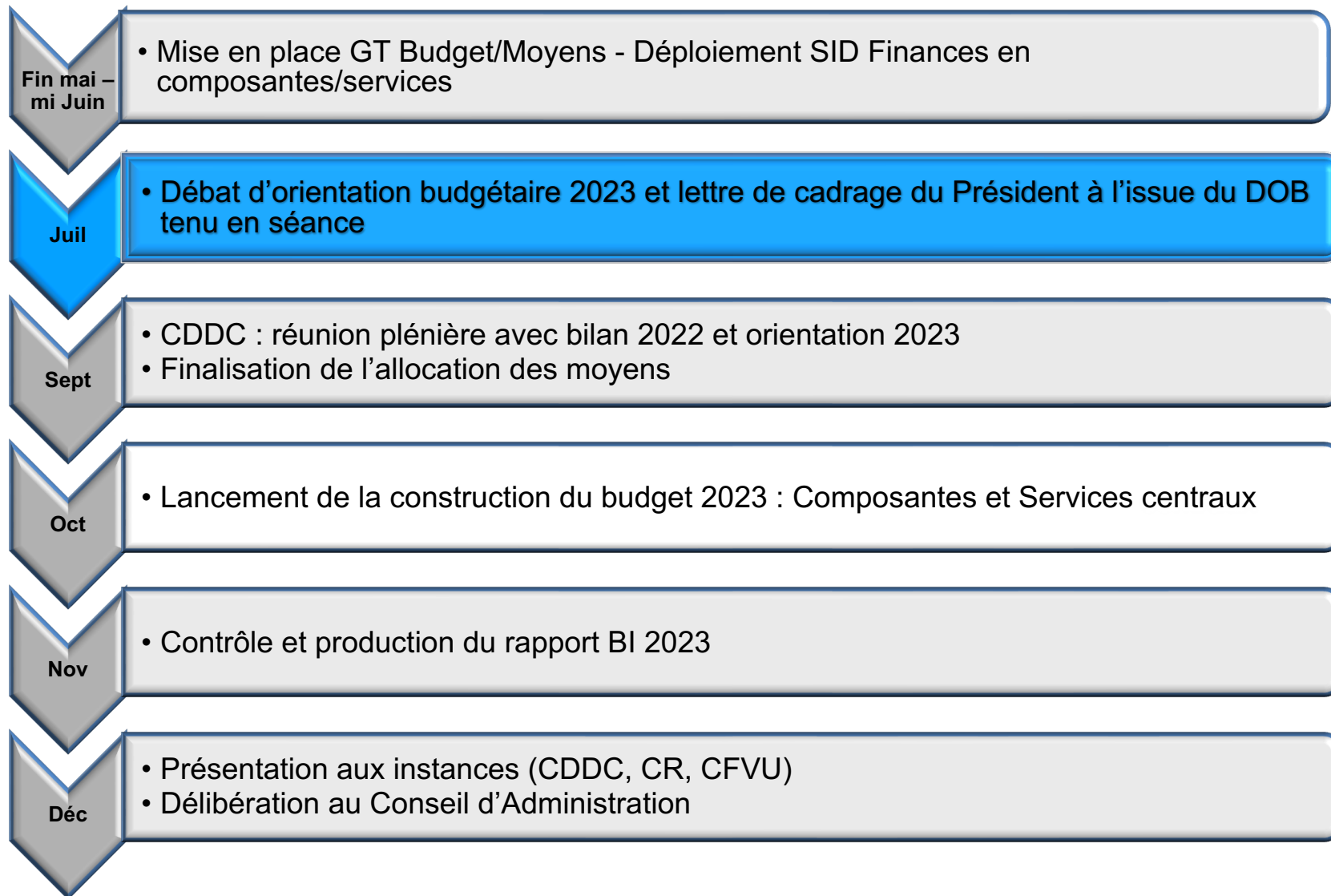

Calendrier du débat d'orientation budgétaire

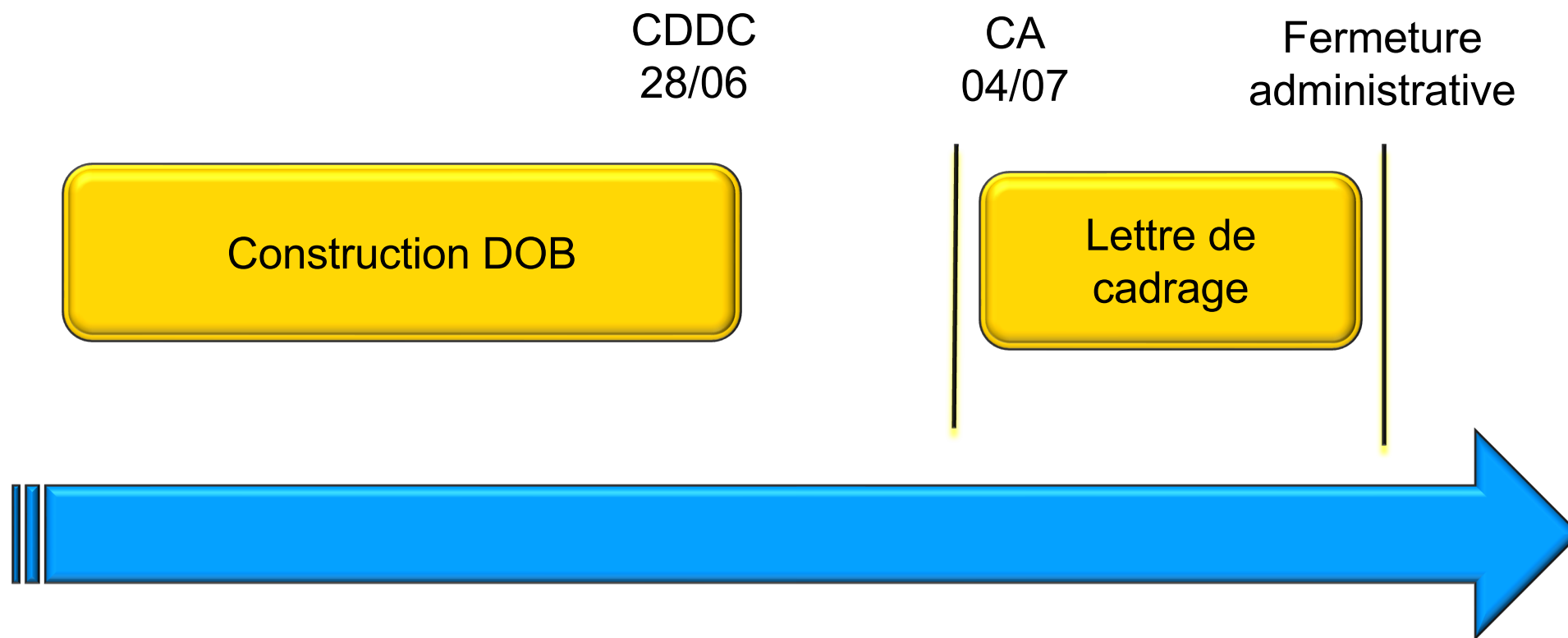

Quel cadre pour le débat d'orientation budgétaire ?

★ **Débat d'orientation budgétaire**

- Définir les orientations politiques en mesurant leur impact financier
- Déterminer les actions et moyens permettant la mise en œuvre de ces orientations

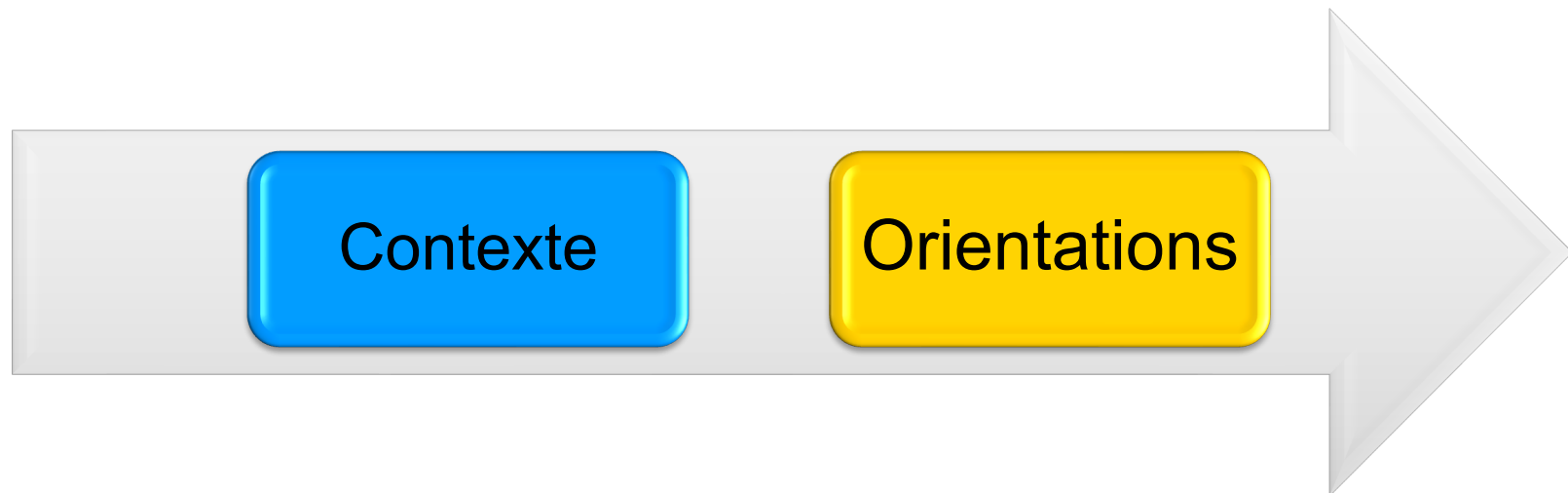

1- Contexte et bilans



La situation financière : des agrégats financiers en amélioration constante sur les 5 derniers exercices mais une mise en qualité qui reste à opérer sur les opérations pluriannuelles

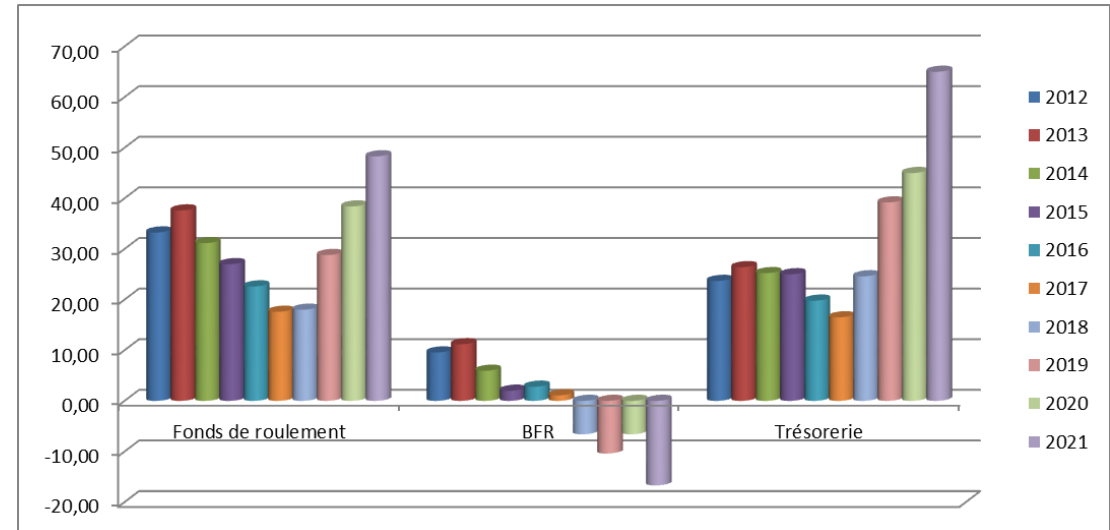
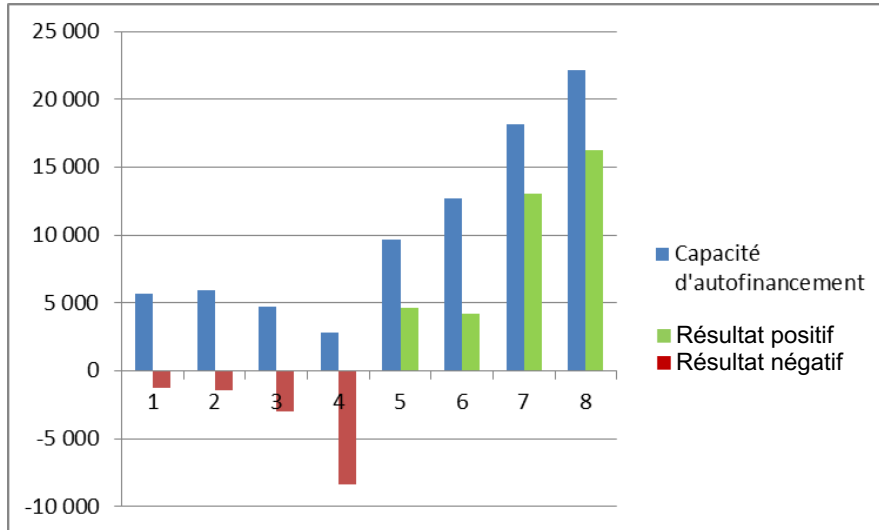

Des indicateurs qui restent à confirmer par une mise en qualité des opérations pluriannuelles :

- Sécurisation de la part d'autofinancement qui engage l'établissement dans le cadre d'opérations en cours
- Sécurisation des niveaux de reste à payer et à recevoir
- Analyse en pluriannualité associée des niveaux de trésorerie et de Fonds de Roulement

Fonds de Roulement : 48,3 M€

Des engagements à hauteur de 43,67 M€ :

- Garantie d'une trésorerie prudentielle : 14 M€
- Couverture des risques : 8,46 M€
- Décalage d'exécution d'opérations autofinancées du GER : 8,7 M€
- Ressources perçues au titre d'opérations fléchées : 7,02 M€
- Excédent MFCA 0,8 M€ + réserves fléchées au sein des SACD : 4,69 M€

Fonds de Roulement Disponible : 4,63 M€

Evolution de la masse salariale et des ETP

2016-2021



Attention aux ordres de grandeur



Attention aux ordres de grandeur

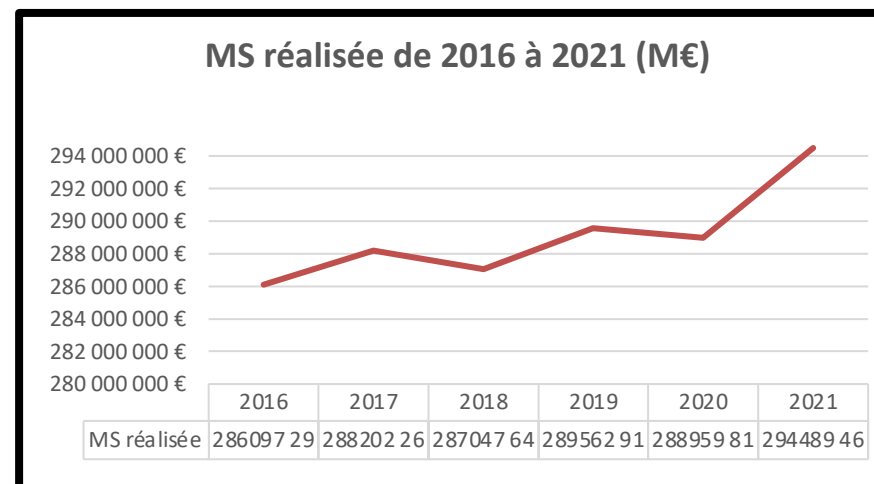
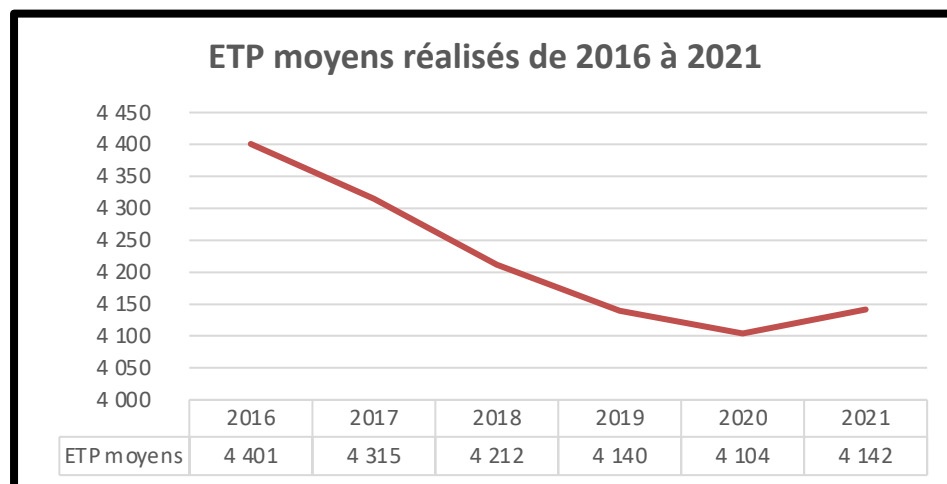

Entre 2016 et 2021 : progression de la MS de + 8 M€

- Hausse mécanique de la masse salariale liée à la pression du GVT (2,3 M€) mais également aux compensations pour les mesures LPR, ORE et RES.
- En 2021, effets du GVT compensés par la stabilisation de la maîtrise de la masse salariale.
- Première augmentation des ETPT depuis 2016.
- Une nécessité, concilier contrainte financière et efficacité managériale : repyramidage, analyse précise et critérisée des besoins

Bilan numérique et télétravail

✦ Budgets 2022 prévus pour les projets stratégiques établissement dont le télétravail

Désignation budget	Projet	Montant alloué
Projets stratégiques établissement	250 équipements télétravail (PCs portables ...)	224 500
	250 compléments accessoires télétravail (écrans, casques, claviers ...)	60 000
	Messagerie collaborative (remplacement SCOUT) : matériel	25 000
	Messagerie collaborative (remplacement SCOUT) : licences + prestation accompagnement	100 000
	Abonnement ZOOM	82 000
Total		491 500

✦ Dépenses engagées en 2022 pour les projets stratégiques établissement dont le télétravail

Projet	Complément	Montant
Equipement télétravail - campagne de septembre 2022	200 PC portables	140 041,20
	250 Accessoires (écrans, casques ...)	81 277,19
Total télétravail		221 318,39
Messagerie collaborative (remplacement SCOUT)	Matériel	24 389,17
	Licences + prestation accompagnement (partiellement engagé à ce jour)	100 000,00
Abonnement ZOOM	(pas engagé à ce jour, attente chiffrage ComUE)	82 000,00
Total télétravail + autres projets stratégiques établissement		427 707,56

✦ Bilan :

- Achat de 200 PC portables et 250 accessoires pour les télétravailleurs de la campagne 2022
- Mise en place d'une solution de messagerie collaborative pour :
 - Les étudiants, les enseignants et les enseignants/chercheurs à compter du 28 juin 2022
 - Les autres populations d'ici la fin de l'année 2022
- Reconduction de la licence ZOOM

Bilan CVEC

L'Université continue de progresser dans son exécution des crédits CVEC tout en gardant une gestion prudente et soucieuse d'une bonne utilisation des deniers publics. La relative stabilité des recettes, une meilleure structuration des directions portant les projets et les dispositifs en 2022 permettra à la fois d'avoir un meilleur suivi de la dépense CVEC comme un meilleur exécuté pour la suite.

Après les confinements successifs, les poussées simultanées du redémarrage des activités associatives et de l'aggravation avérée des conditions sociales des étudiants ont poussé l'Université à la fois à apporter des réponses permettant de relancer la vie étudiante sur le campus (cycle d'animation et nouvelle commission CVEC) et d'aider les étudiants les plus fragiles à suivre leurs études (aides au transport, épicerie solidaire, aides au logement)

L'appel à projets CVEC 2022 a été lancé y compris pour les étudiants inscrits en IFSI. Cela s'inscrit dans une stratégie plus large (campus connecté par exemple) visant à mobiliser la CVEC hors campus toulousain et pour tous les publics qui s'acquittent de la taxe. Cela devrait conduire à mieux agir auprès de tous nos étudiants et à mieux consommer les crédits.

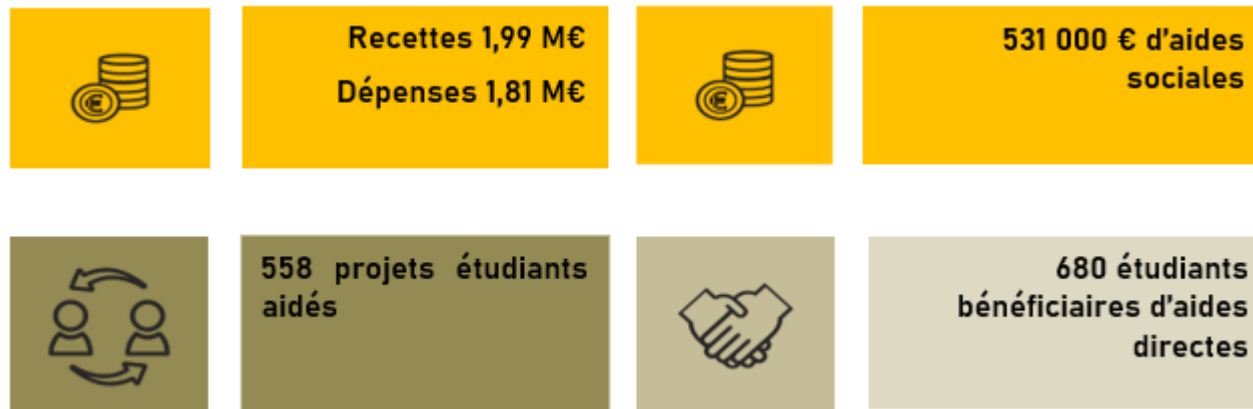

Dotation SCSP 2021



Attention aux ordres de grandeur

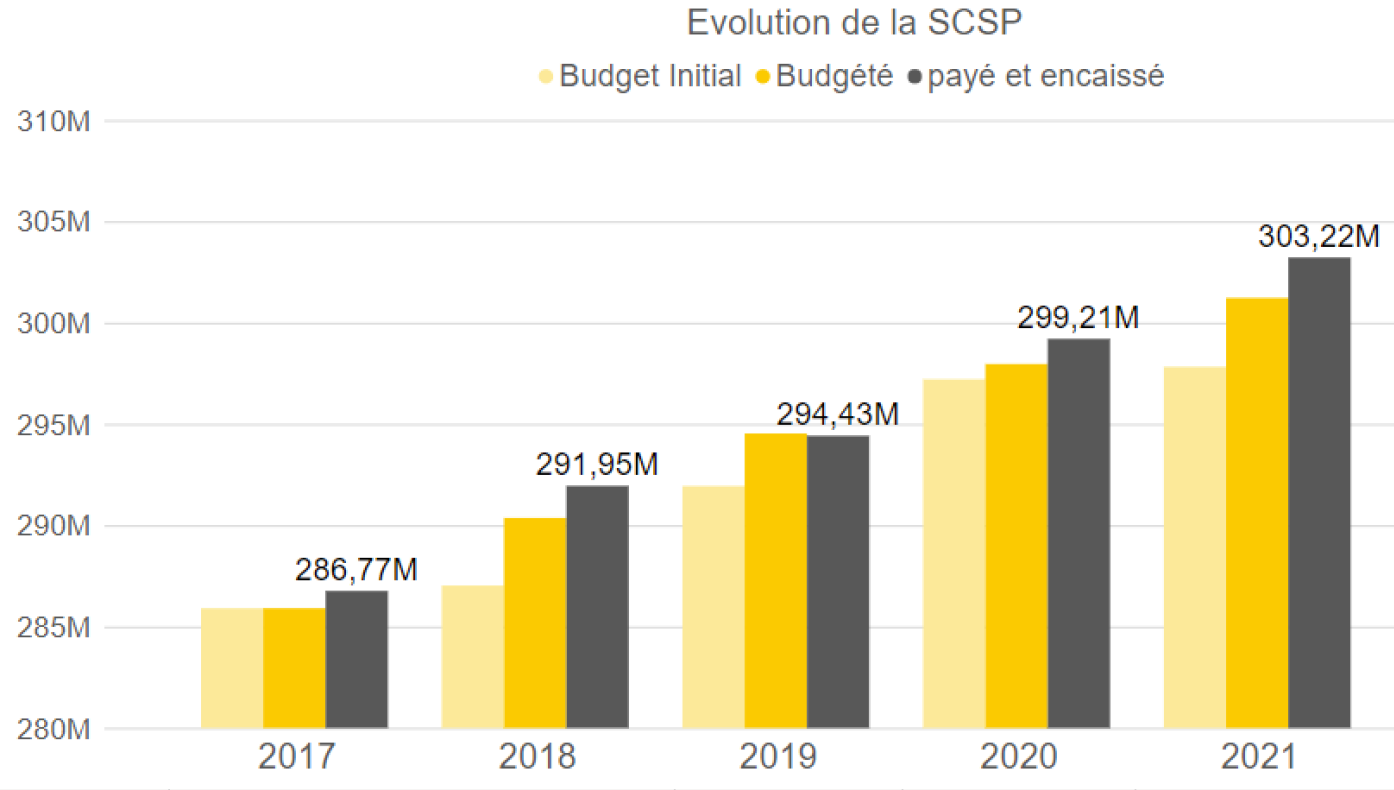

	2019	2020	2021
1- Masse salariale globale	266 330 533	271 590 737	275 235 812
dont moyens ORE	2 221 995	2 035 129	974 134
dont PPCR	1 016 493	961 444	232 475
dont LPR	-	-	1 632 373
2-Crédits de fonctionnement	29 728 085	27 619 515	27 987 883
dont opérations immobilières	800 000	700 000	440 000
3- Mise en réserve	- 1 633 252	-	-
Total général (1+2+3)	294 425 366	299 210 252	303 223 695

Contrôle de la Cour des Comptes

- ❑ Période sous revue 2016-2020
- ❑ Rapports provisoires toujours attendus
- ❑ Phase actuelle d'itération complémentaire postérieure au passage devant la collégialité (étape de la procédure de contrôle)

2- Orientations



UNIVERSITÉ
TOULOUSE III
PAUL SABATIER



Stabiliser la situation financière

Maîtrise des dépenses

✦ Maîtriser la progression des coûts du patrimoine

- Analyser les coûts d'exploitation et de maintenance des bâtiments, notamment dans la perspective de l'ouverture de nouveaux espaces
- Intégration des évolutions à la hausse, du fait de la conjoncture internationale, des coûts des AO sur les opérations immobilières (évolution du coût des matériaux)

✦ Renforcer le pilotage de nos activités

- Déployer le Schéma Directeur du Numérique
- Renforcer la structure administrative liée au pilotage
- Mettre en place des outils de pilotage (déploiement SID – Finances / Scolarité / RH)
- Mettre en service l'outil de programmation immobilière
- Se donner les moyens d'un pilotage optimisé de la masse salariale
- Optimiser l'organisation de la fonction financière en accentuant le déploiement des dispositifs de contrôle interne budgétaire et comptable

Stabiliser la situation financière

Accroissement des ressources propres

✦ Gestion des contrats

- Améliorer l'efficacité administrative et sécuriser le recouvrement
- Consolider l'organisation de la gestion (ex. coûts indirects, overheads)
- Soutenir la contractualisation partenariale

✦ Renforcer les liens avec l'environnement socio-économique

- Cartographier nos forces pour développer les partenariats industriels (Financement DSG1)
- Améliorer l'articulation avec la SATT TTT (renouvellement convention en cours)
- Développer les relations avec les collectivités
- Rechercher des financements complémentaires pour consolider les projets de l'établissement (ex. complémentaires au CPER)

✦ Poursuivre le développement de la formation continue et de l'alternance

- Élargir le panel de la formation continue (FC des ingénieurs)
- Améliorer la connexion FC / recherche

Orientations stratégiques (1)

★ Une nouvelle organisation au service de l'ambition de l'Université

- Déclinaison opérationnelle de la création de la grande faculté de santé par la définition et l'implantation d'une structure budgétaire renouvelée porteuse de sens et permettant une agilité budgétaire renforcée => Après un exercice de mise en œuvre et un temps dédié à l'évaluation de ce modèle préfigurateur, possibilité de l'ouvrir plus largement au niveau de l'établissement
- Mise en place d'une organisation permettant de poursuivre la réflexion sur la gestion centralisée de segments de dépenses sans valeur ajoutée pour les composantes
- Dans le contexte de passage à INFINOE et du fait de l'évolution annoncée de régimes de responsabilité, analyse et sécurisation des flux financiers pour chaque cycle d'opérations (recettes, dépenses, immobilisations, gestion contractuelle ...)

Orientations stratégiques (2)

✦ Répartition de la SCSP / Politique d'emploi

- Poursuite convergence du périmètre des composantes
- Plan pluriannuel complémentaire de recrutement E/EC sur 3 ans cofinancé Etat / UT3 => (sollicitation au DSG2)
- Revalorisation CDD/CDI BIATSS
- Cotation des postes 2^{ème} et 3^{ème} tranches
- Modulation de l'IFSE (RIFSEEP)

	MS en M€	2022	2023	2024
Plan pluri annuel de recrutement (part UT3)		0,50	1,00	1,50
Revalorisation CDD		0,25	0,75	0,75
Revalorisation CDI		0,08	0,25	0,25
Cotation 2/3		0,35	0,35	0,35
Cotation 3/3		0,35	0,35	0,35
Cotation (modulation)		0,10	0,10	0,10
Total UT3		1,13	2,80	3,30
Plan pluri annuel de recrutement (part Etat)		En cours de négociation DSG2		

Financement UT3 : Ressources propres UT3 + optimisation utilisation MS SCSP

Orientations stratégiques (3)

✦ Investissement (susceptible de prélèvement sur fond de roulement)

- Soutien à la recherche (sollicitation au DSG2) : Equipement scientifique Liquéfacteur et/ou Déplacement d'équipes de recherche de Pharmacie
- Soutien à l'enseignement

✦ Immobilier

- Financement du fonctionnement des nouveaux bâtiments et des bâtiments rénovés
- Plan GER présenté à la rentrée 2022
 - Principe de la programmation
 - Tableaux de bord
 - Connexion avec la programmation budgétaire